

Le brélage

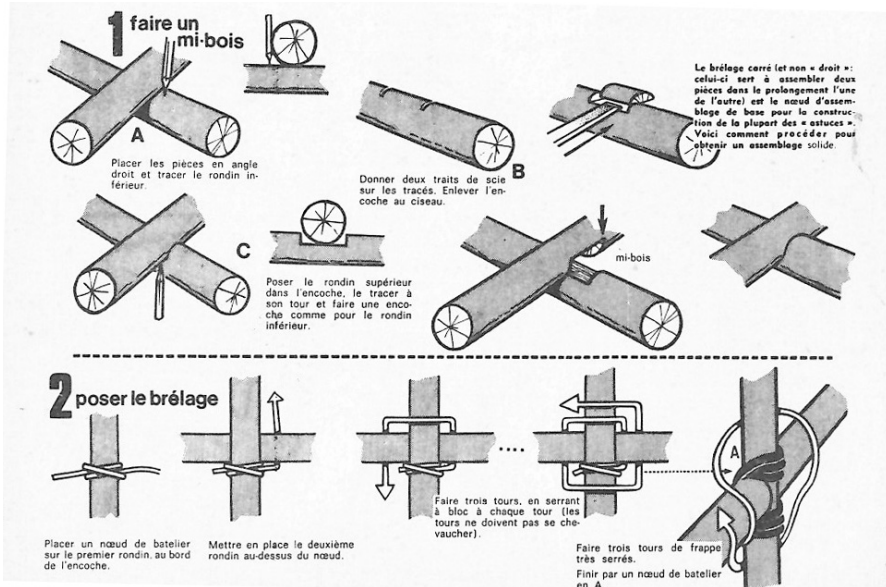

La table Japy

Il faut :

Perches de sapin, Ø de 10 à 12 cm :

- 7 perches de 3 m,
- 2 perches de 2 m 30,
- 6 perches de 2 m,

— 2 perches de 1 m 50.

8 boulons Japy.

Crouûtes pour le plateau.

Chambre à air (brélagés pneu).

Corde à brélagés.

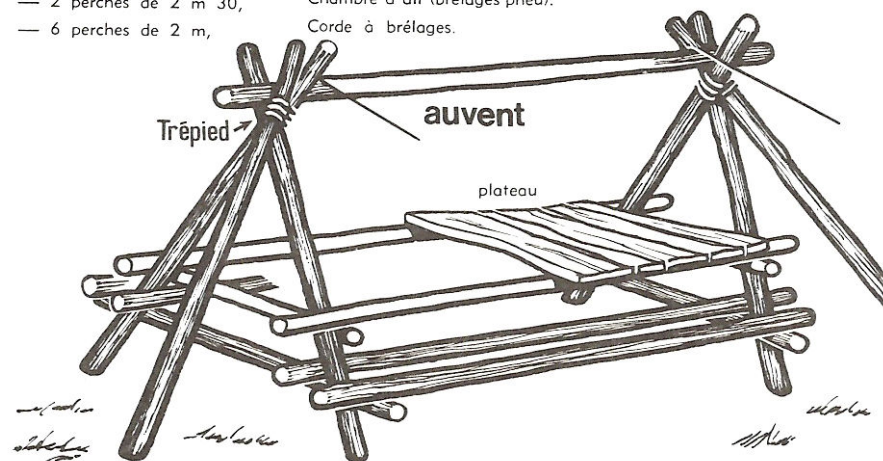

Cuisiner sur du feu de bois ... (1)

Pendant ton séjour à Pioch' n Double Croche tu vas cuisiner plusieurs repas sur feu de bois.

Il y a plusieurs types/styles de feu possibles pour cuisiner. Ils ont des avantages et des désavantages selon les ressources à ta disposition.



Le foyer coudé



Les avantages :

- Très forte réduction de la consommation de bois
- Flamme régulière si le combustible est un bois fendu bien sec
- Risque d'incendie limité et protection contre la pluie.

Important...

Le meilleur combustible est obtenu en prenant des branches de 3-4 cm de diamètre, en les coupant en tronçons de 10 cm maximum et en les fendant en quatre à la hachette. Cela procure une flamme continue, presque comme un bec de gaz. Ce type de foyer ne marche qu'avec du bois bien sec.

Matériel et construction :

Pour les plus simples des foyers coudés tu as besoin d'un tube de conduit de cheminée d'un diamètre de 15 cm tenu en place avec des cailloux et de la terre. Tu peux aussi l'insérer dans un bidon en métal pour une version itinérante



Cuisiner sur du feu de bois (2)

Pendant ton séjour à Pioch' n Double Croche tu vas cuisiner plusieurs repas sur feu de bois. Il y a plusieurs types/styles de feu possibles pour cuisiner. Ils ont des avantages et des désavantages selon les ressources à ta disposition.



Le foyer volcan

Les avantages :

- Peut être construit à la taille dont tu as besoin.
- Permet d'utiliser des morceaux de bois plus grands et un peut moins sec.
- Alternative au foyer coudé si tu n'es pas équipé d'un coude.

Matériel et construction :

Construire ton foyer avec des cailloux ; tu peux aussi solidifier avec de la boue tout autour.



Cuisiner sur du feu de bois (3)

Pendant ton séjour à Pioch' n Double Croche tu vas cuisiner plusieurs repas sur feu de bois. Il y a plusieurs types/styles de feu possibles pour cuisiner. Ils ont des avantages et des désavantages selon les ressources à ta disposition.



Le foyer avec trépied

Les avantages :

- Tu peux profiter de la chaleur de ton feu.
- Tu peux consommer des longs troncs sans les tailler

Attention ton foyer n'est pas protégé des éléments (pluie, vent, ...) et consomme beaucoup de bois..

Matériel et construction :

Tu as besoin des perches solides et préférablement du bois vert. Le nœud pour faire ce trépied est la tête de bigue (voir cette fiche)



Le trou à eaux grasses

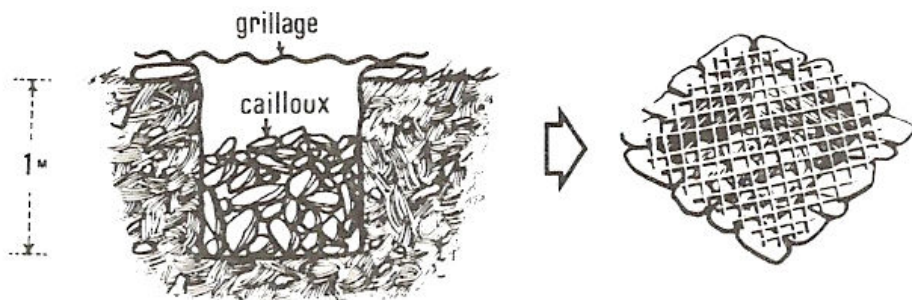

La tête de bigue : nœud pour assembler un tripode

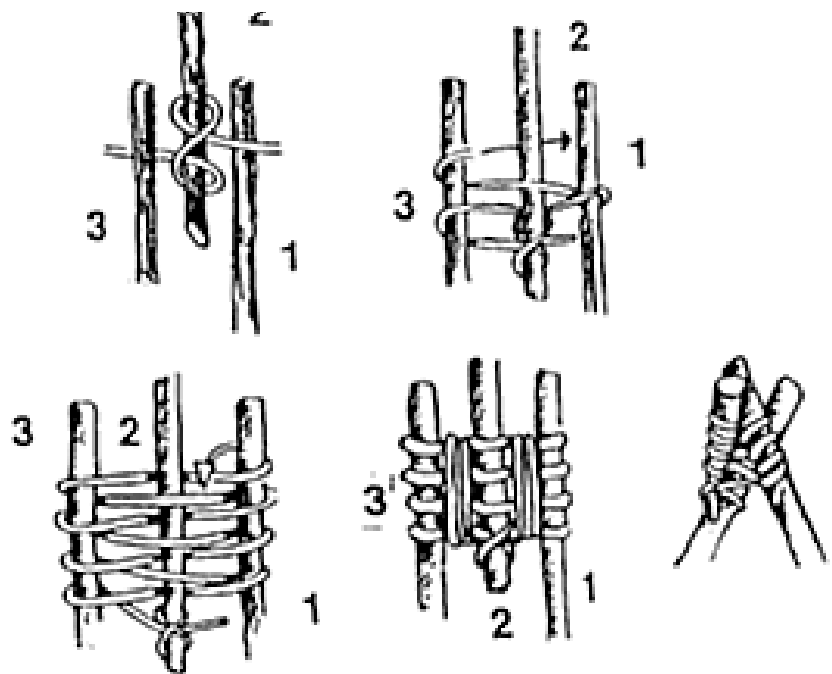

La table modulo (1)

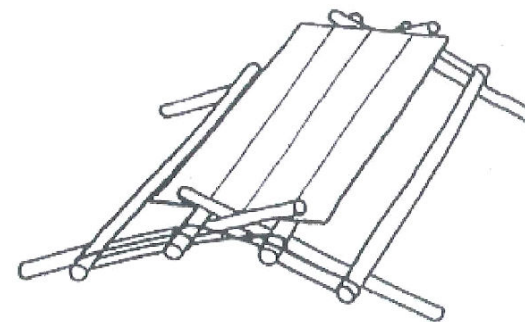

Modèle très en vogue en ce moment. Un principe de construction simple pour tout construire avec des perches de longueur fixe, récupérables. Construction stable. Se réalise très rapidement avec peu de bois et chaque jeune trouve facilement sa place dans la réalisation.

Attention ! Ce modèle ne doit pas être le seul modèle, car s'installer ne veut pas dire vite et simple. Bien au contraire, lorsqu'on s'installe, il est important de prendre le temps et d'adapter les constructions à la tranche d'âge et à la durée du séjour.

Réalisation 1 heure avec 3 à 4 personnes n'ayant jamais réalisé ce modèle mais ayant connaissance des noeuds utilisés (Noeud plat).



La table modulo (2)

Matériel nécessaire :

- 8 perches de 2,5 à 3 m - diamètre de 8 à 10 cm
- 1 plateau de table ou des croûtes de bois
- de la ficelle

1. Placer 2 perches parallèles au sol à plus de 2m l'une de l'autre. Positionner dessus 2 autres perches sur lesquelles vous placez le plateau de table qui va vous permettre de donner l'écartement optimal aux 3 perches supportant le plateau.

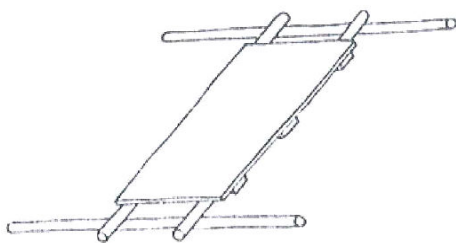

2. Lorsque vous avez bien positionné les 2 perches supportant le plateau, vous pouvez commencer l'enlacement de ces deux perches en faisant un anneau de 5 à 6 tours de ficelle. Lorsque les anneaux sont terminés, pour rattraper le jeu lorsque l'on va mettre la table en place, vous pouvez retirer les anneaux et donner 1 tour ou 2 pour former un 8 comme le schéma.

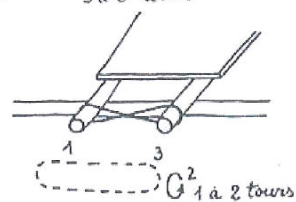
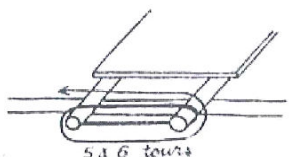

3. Retirer le plateau de table.

4. Retirer les 2 perches de dessous jusqu'à ce que la perche B se retrouve au sol.

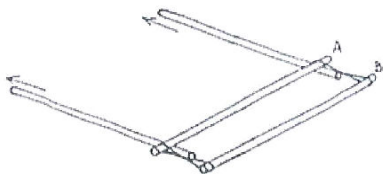

La table modulo (3)

5. Puis repousser les 2 perches de dessous par dessus la perche B, ceci tout en maintenant l'écartement des 2 perches supportable.

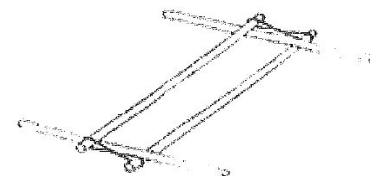

6. 2 personnes prennent la perche B à chaque extrémité et la soulèvent à 70 cm de haut. A partir de ce moment là, 2 autres personnes (ou 1 autre personne) mettent en place les 2 autres pieds de la table.

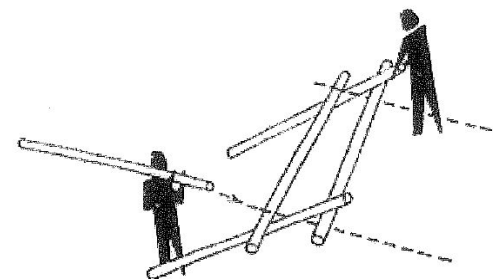

7. Mettre le plateau de table en place.

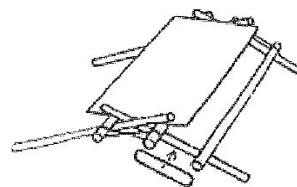

8. Mettre les perches pour les bancs. Pour cela, préparer 4 anneaux avec 5 à 6 tours de ficelle sisal, autour des perches qui supportent le plateau de table. Se servir de ces anneaux de ficelle pour maintenir les bancs par l'intermédiaire des perches qui supportent le plateau de table. (Attention ! à environ 30 cm en dessous du plateau de table, soit à 40 cm du sol).

Pour abriter : Le mieux pour abriter ce style de table est de monter une structure indépendante soit à l'aide de mats et faîtière soit à partir du principe de la perche percée.

A partir de cette méthode de base, à chacun d'enrichir et d'être créatif pour améliorer le confort ou l'esthétique de cette table.